

# kraj jitřenky

Tomáš Pálka

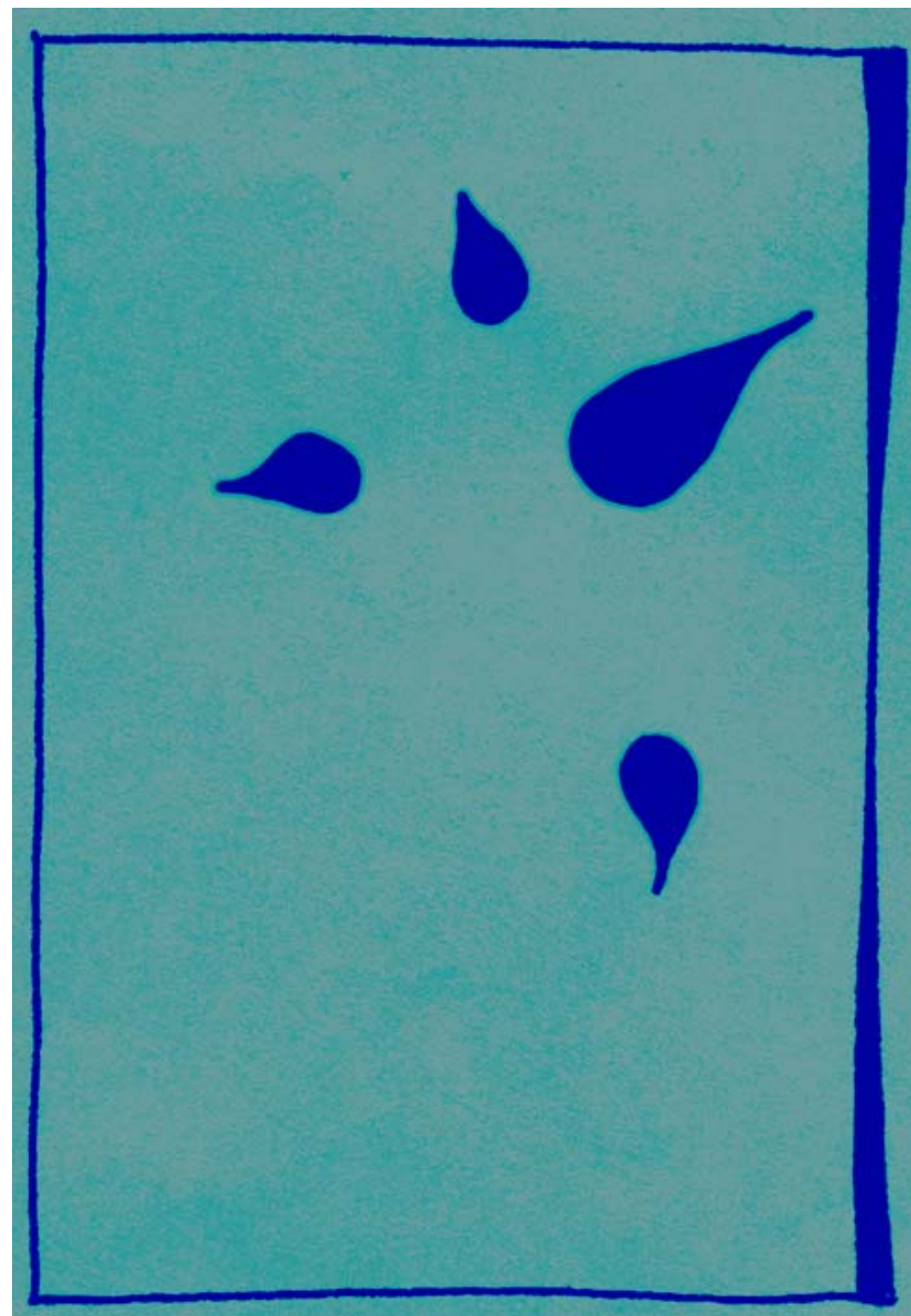

# KRAJ JITŘENKY

Tomáš Pálka

7 - 10/2009

durata: cca 11 min.

kompozice pro **smýčcové kvarteto**





## LEGENDA:

**Kompozice je vyhotovena jako konceptuální dílo.** Koncept je řešen do jisté míry volně, verbálním popisem a hudebními vzorky. Všechny důležité parametry, které by měly být zachovány, jsou zapsány. Vše ostatní, co zapsáno není, je dáno dispozicemi interpretů a kvartetu jako celku.

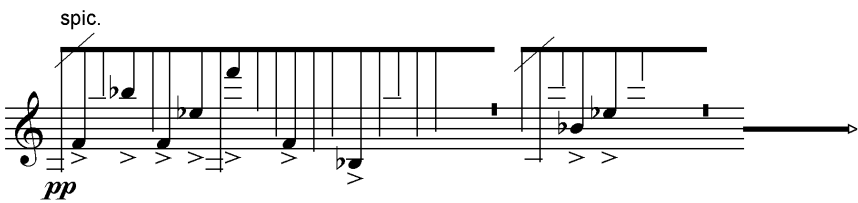
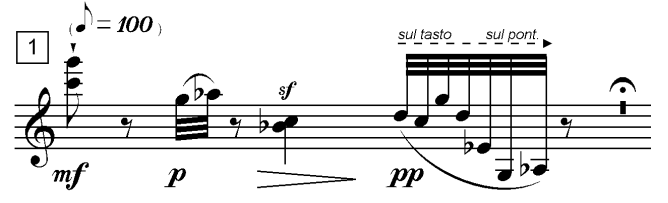

**Délka každého dílu** je pouze rámcová. Každý blok může být prodloužen nebo zkrácen, avšak ne o více než 1/3 zapsané délky. **Proporce celku** by měla odpovídat cca 11 minutám.

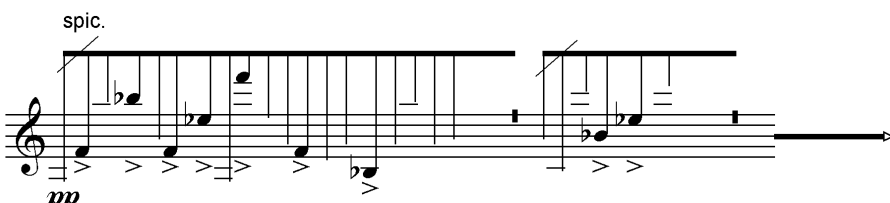
---

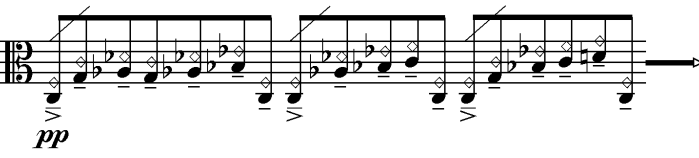
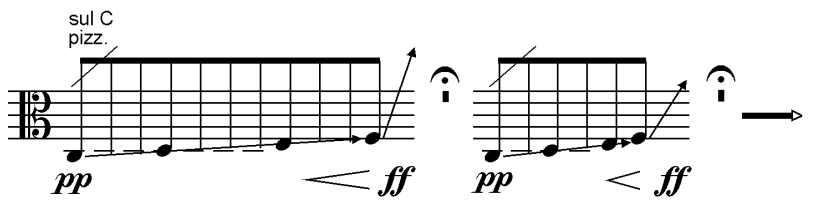
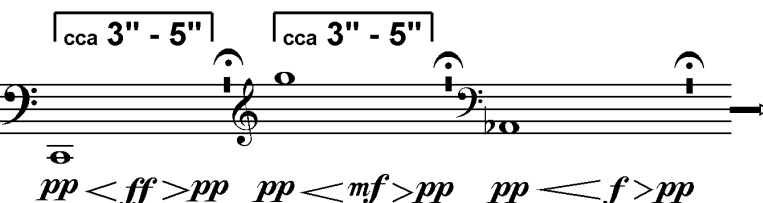
**FGA, B, C** atd. – podtržené názvy tónů signalizují, že mohou být hrány v různých oktávách v rámci rozsahu nástroje.

BLOK	1	2	3
ČAS	0:00 (0:20)	0:20 (0:40)	0:40 (1:00)
VN I	TACET	Upřednostňuj tóny <u>B<sub>b</sub>E<sub>b</sub>F</u> 	Hraj a opakuj tyto tři fráze v náhodném pořadí 1  2 
VN II	TACET	Upřednostňuj tóny <u>B<sub>b</sub>E<sub>b</sub>F</u> 	
VLA	První tón hrané skupiny je vždy <b>c</b> Tóny <b>c g a<sub>b</sub></b> hraj v náhodném pořadí 	Pokračuj ve hře předchozí skupiny, přidej tóny <b>b<sub>b</sub> c d</b> 	Pizzicato hraj dvěma prsty 
VCL	TACET	Upřednostňuj tóny <u>C G A<sub>b</sub></u> 	

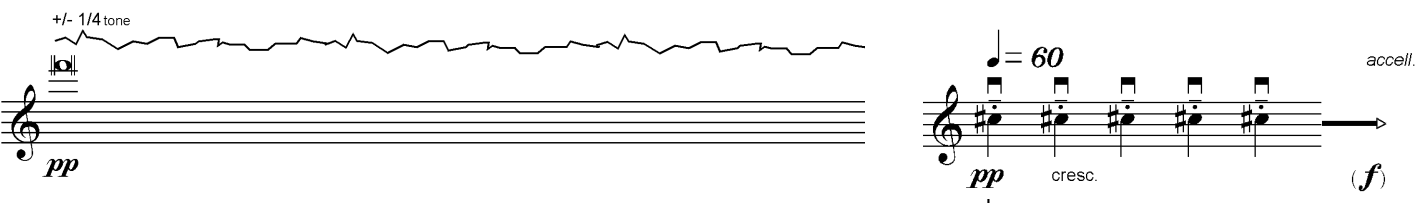
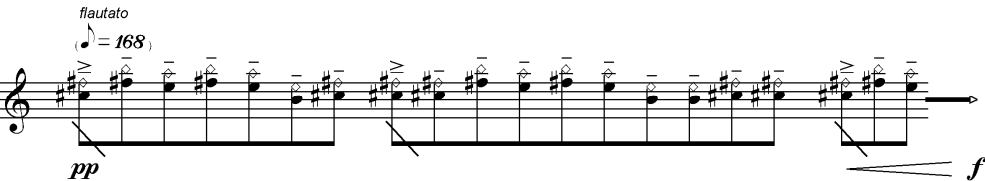
BLOK	4	5	6
ČAS	1:00 (1:20)	1:20 (1:40)	1:40 (2:00)
VN I			<p>Vyber si (náhodně) jeden ze zapsaných tónů</p>
VN II	<p>Vyber si (náhodně) jeden ze zapsaných tónů</p>	<p>Upřednostňuj tóny <u>C#</u> <u>E</u> <u>F#</u> <u>B</u></p>	<p>Vyber si (náhodně) jeden ze zapsaných tónů</p>
VLA	<p>Vyber si (náhodně) jeden ze zapsaných tónů</p>	<p>Upřednostňuj tóny <u>C#</u> <u>E</u> <u>F#</u> <u>B</u></p>	<p>Vyber si (náhodně) jeden ze zapsaných tónů</p>
VCL	<p>Vyber si (náhodně) jeden ze zapsaných tónů</p>	<p>Upřednostňuj tóny <u>C#</u> <u>E</u> <u>F#</u> <u>B</u></p>	<p>Vyber si (náhodně) jeden ze zapsaných tónů</p>

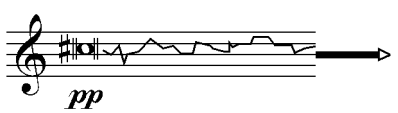
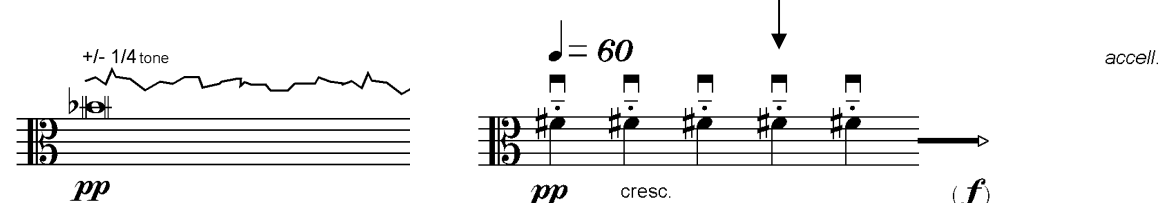
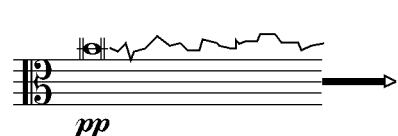
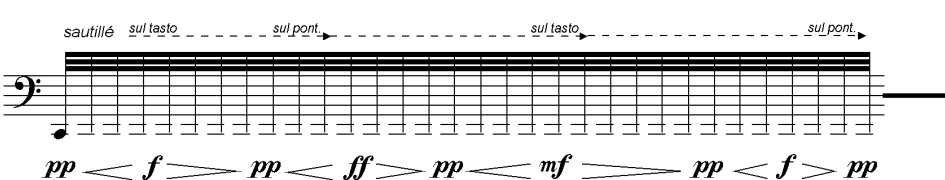
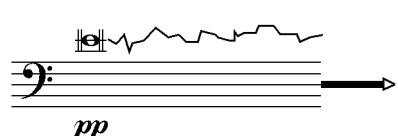



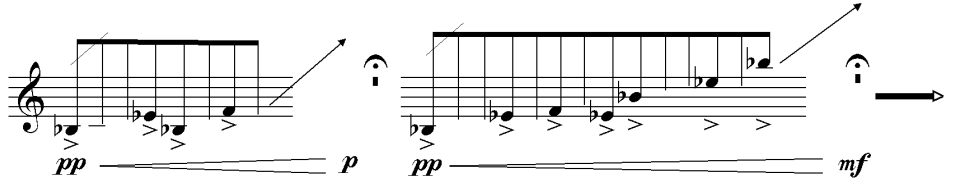
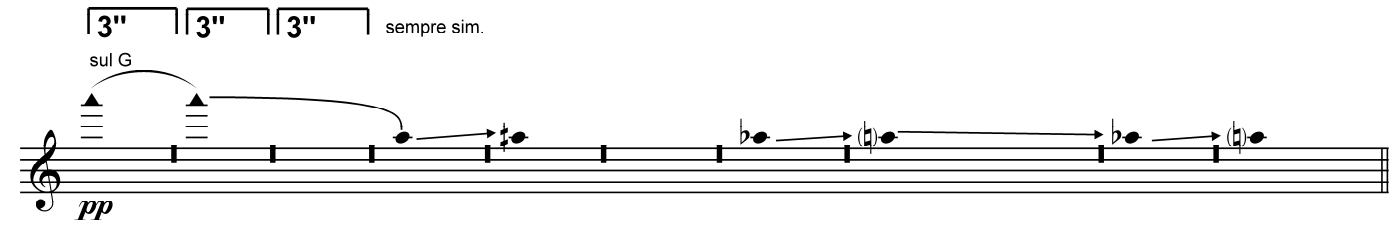
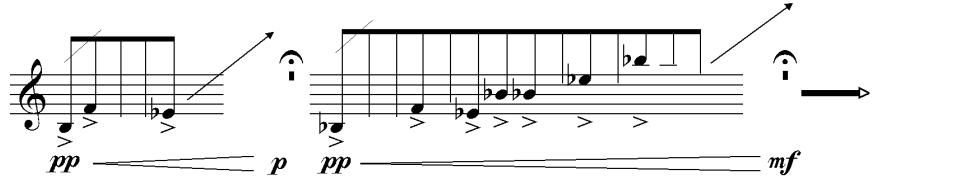
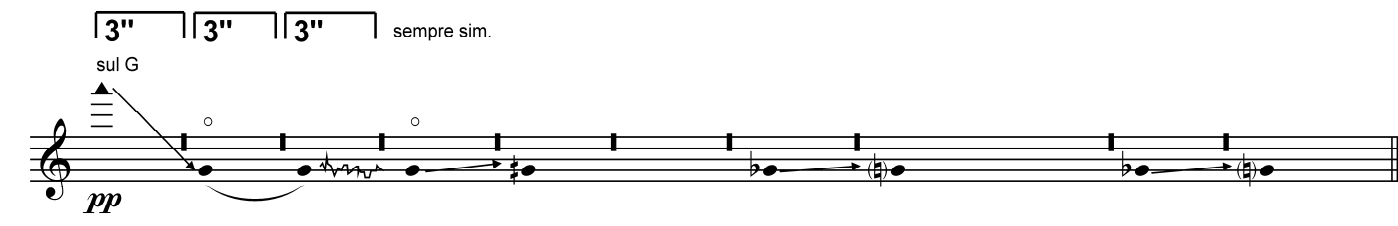
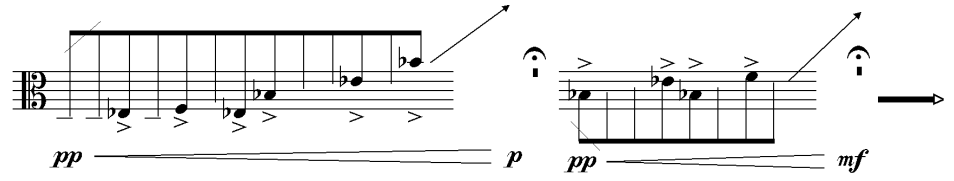
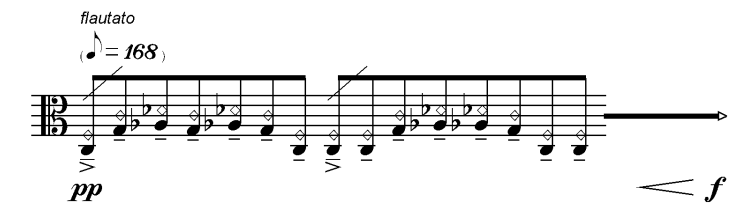
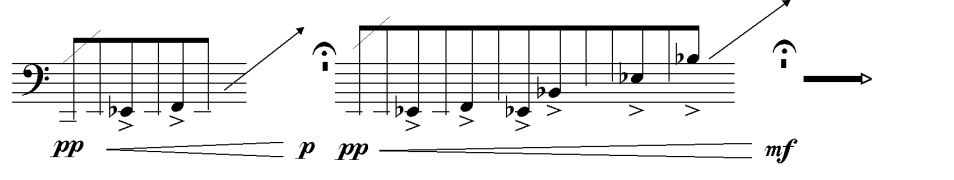
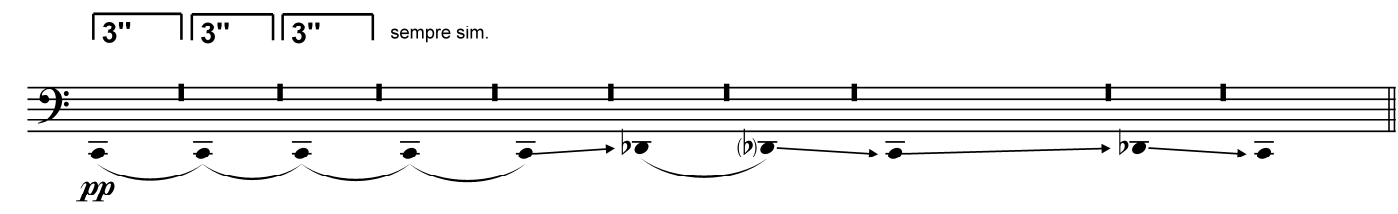



BLOK	7	8
ČAS	2:00 (2:30)	2:30 (3:00)
VN I		<p>První tón hrané skupiny je vždy <math>c^2\#</math></p> <p>Tóny <math>b^1 c^2\# f^2\# e^2</math> hraj v náhodném pořadí</p> 
VN II		<p>Nezávisle na ostatních hráčích měň způsoby hry <i>sul tasto</i> a <i>sul ponticelo</i></p> 
VLA		<p>Nezávisle na ostatních hráčích měň způsoby hry <i>sul tasto</i> a <i>sul ponticelo</i></p> 
VCL		<p>Nezávisle na ostatních hráčích měň způsoby hry <i>sul tasto</i> a <i>sul ponticelo</i></p> 

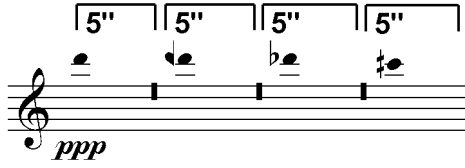

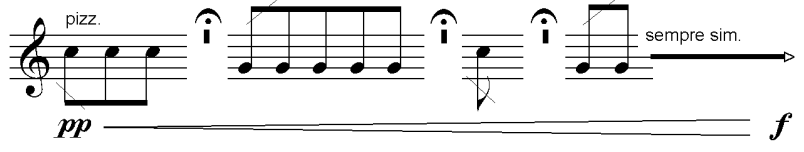
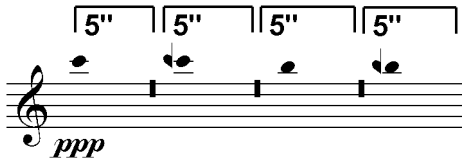
BLOK	9	10	11
ČAS	3:00 (3:20)	3:20 (3:40)	3:40 (4:00)
VN I	<p>flautato (♩ = 144) pp</p>	<p>Hraj různé výšky (nezávisle, na základě vlastní volby) z těchto dvou samplů</p> <p>2 (♩ = 100) sul tasto pp f pp sul pont.</p> <p>3 ff p &lt; f p pp ppp sul tasto</p>	<p>Hraj jednotlivé události tohoto samplu v náhodném pořadí, libovolně je opakuješ</p> <p>1 (♩ = 100) mf p sf pp sul tasto sul pont.</p>
VN II	<p>flautato (♩ = 168) pp</p>	<p>Hraj různé výšky (nezávisle, na základě vlastní volby) z těchto dvou samplů</p> <p>1 (♩ = 100) mf p pp sul tasto sul pont.</p> <p>2 pp f pp sul tasto sul pont.</p>	<p>(♩ = 140) ff decres. pp</p> <p>diminuendo → pizz (independently)</p>
VLA	<p>flautato (♩ = 96) pp</p>	<p>Hraj různé výšky (nezávisle, na základě vlastní volby) z těchto dvou samplů</p> <p>1 (♩ = 100) mf p pp sul tasto sul pont.</p> <p>3 ord. ff p &lt; f p pp ppp sul tasto</p>	<p>(♩ = 140) ff decres. pp</p> <p>diminuendo → pizz (independently)</p>
VCL	<p>flautato (♩ = 60) pp</p>	<p>Hraj různé výšky (nezávisle, na základě vlastní volby) z těchto dvou samplů</p> <p>2 (♩ = 100) sul tasto pp f pp sul pont.</p> <p>3 ord. ff p &lt; f p pp ppp sul tasto</p>	<p>(♩ = 140) ff decres. pp</p> <p>diminuendo → pizz (independently)</p>

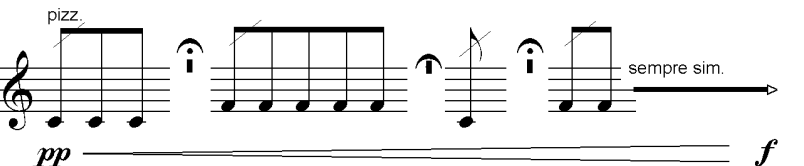
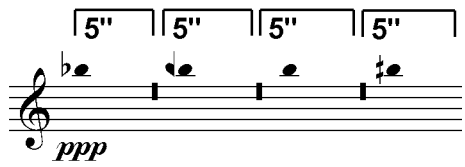



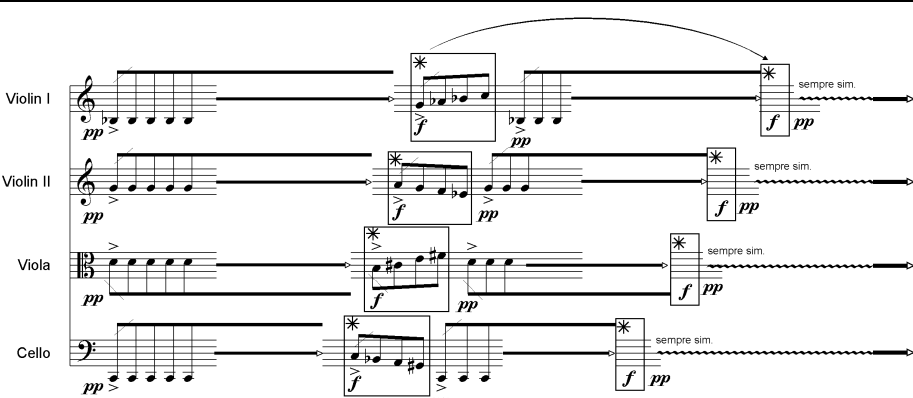
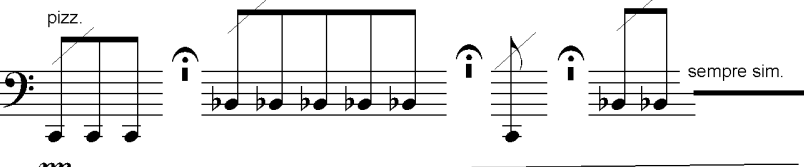

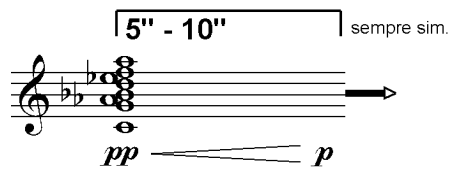
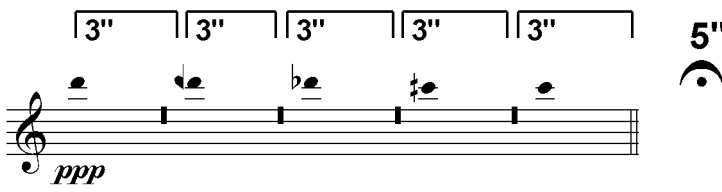
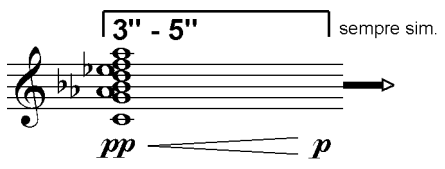
BLOK	12	13
ČAS	4:00 (4:30)	4:30 (5:00)
VN I	<p>Upřednostňuj tóny <u>B<sub>b</sub></u>, <u>E<sub>b</sub></u>, <u>F</u></p> 	
VN II	<p>Upřednostňuj tóny <u>B<sub>b</sub></u>, <u>E<sub>b</sub></u>, <u>F</u></p> 	
VLA	<p>Upřednostňuj tóny <u>B<sub>b</sub></u>, <u>E<sub>b</sub></u>, <u>F</u></p> 	<p>První tón hrané skupiny je vždy <b>c</b> Tóny <b>c g a<sub>b</sub></b> hraj v náhodném pořadí</p> <p><i>flautato</i> ♩ = 168</p> 
VCL	<p>Upřednostňuj tóny <u>B<sub>b</sub></u>, <u>E<sub>b</sub></u>, <u>F</u></p> 	

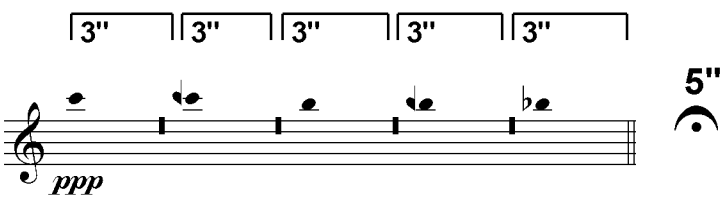
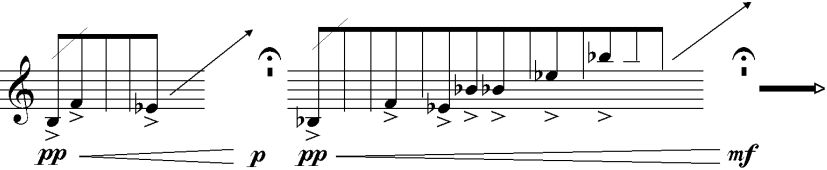
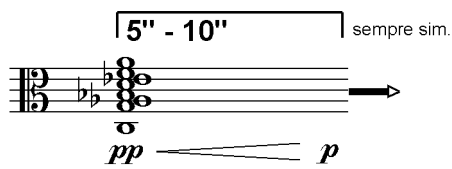
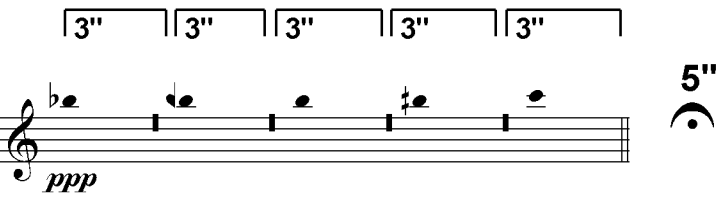
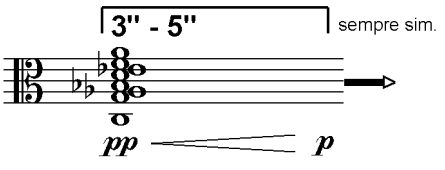
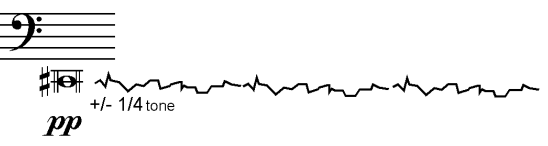
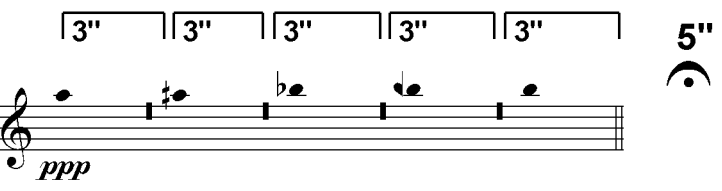
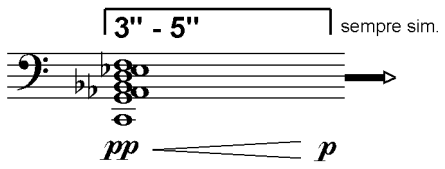
BLOK	14	15	16
ČAS	5:00 (5:20)	5:20 (5:40)	5:40 (6:00)
VN I	<p>Vyber si (náhodně) jeden ze zapsaných tónů</p>	<p><i>Glissando</i> z předchozího bloku</p>	<p>Upřednostňuj tóny <u>B</u>, <u>E</u>, <u>F</u></p>
VN II	<p>Upřednostňuj tóny <u>B</u>, <u>E</u>, <u>F</u></p>	<p><i>Glissando</i> z předchozího bloku</p>	<p>Upřednostňuj tóny <u>B</u>, <u>E</u>, <u>F</u></p>
VLA	<p>Vyber si (náhodně) jeden ze zapsaných tónů</p>	<p><i>Glissando</i> z předchozího bloku</p>	<p>První tón hrané skupiny je vždy <b>c</b> Tóny <b>c g a</b>, hraj v náhodném pořadí</p>
VCL	<p>Vyber si (náhodně) jeden ze zapsaných tónů</p>	<p><i>Glissando</i> z předchozího bloku</p>	<p><i>pizz.</i></p>

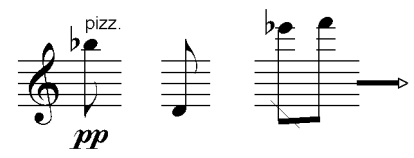
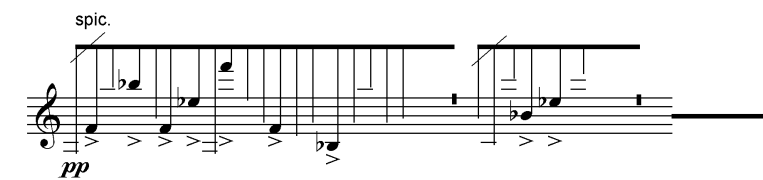
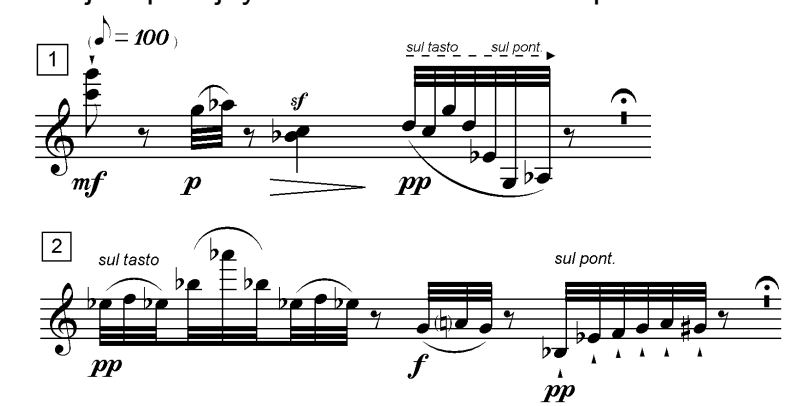

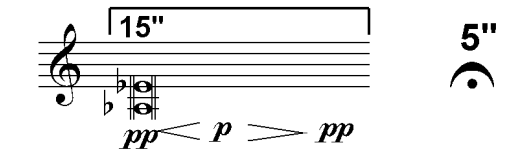
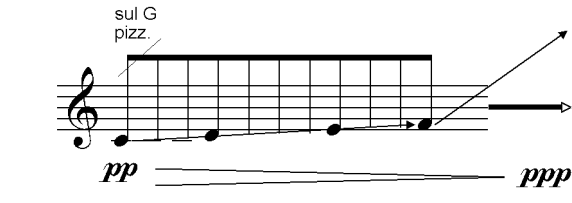
BLOK	17	18	19
ČAS	6:00 (6:20)	6:20 (6:40)	6:40 (7:00)
VN I			Hraj nezávisle 
VN II			Hraj nezávisle 
VLA			Hraj nezávisle 
VCL	Hraj různé výšky (nezávisle, na základě vlastní volby) z těchto dvou samplů 		Hraj nezávisle 

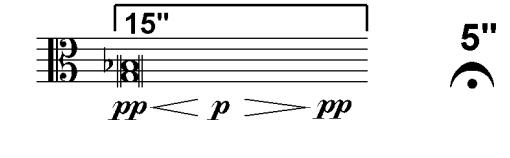
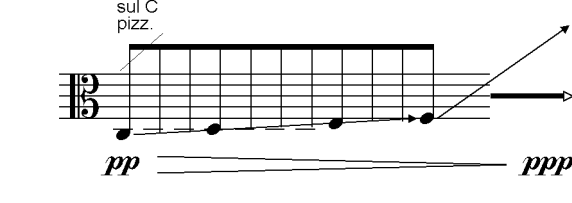
BLOK	20	21	22
ČAS	7:00 (7:20)	7:20 (7:40)	7:40 (8:00)
VN I	<p>Vyber si jeden ze zapsaných tónů (pokaždé jiný)</p> 		<p>Vyber si jeden ze zapsaných tónů (pokaždé jiný)</p> 
VN II			<p>Upřednostňuj tóny <u>B<sub>b</sub></u>, <u>E<sub>b</sub></u>, <u>F</u></p> 
VLA	<p>Vyber si jeden ze zapsaných tónů (pokaždé jiný)</p> 		<p>Vyber si jeden ze zapsaných tónů (pokaždé jiný)</p> 
VCL			<p>Vyber si jeden ze zapsaných tónů (pokaždé jiný)</p> 

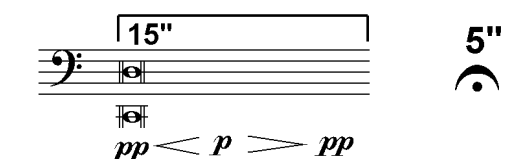
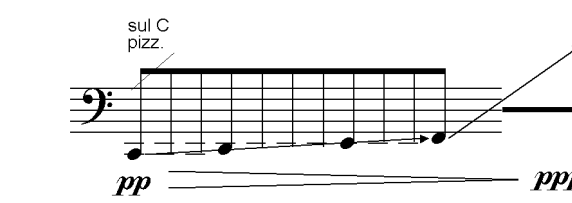
BLOK	23	24	25
ČAS	8:00 (8:20)	8:20 (8:40)	8:40 (9:00)
VN I	<p>Hraj pizzicato tóny <u>C G A<sub>b</sub> B<sub>b</sub> D E<sub>b</sub> F A</u></p> <p>Rytmicky uvolněně, delší pauzy mezi jednotlivými tóny nebo skupinami tónů</p> 	<p>Upřednostňuj tóny <u>B<sub>b</sub> E<sub>b</sub> F</u></p> 	<p>Hraj a opakuj tyto tři fráze v náhodném pořadí</p> 
VN II	<p>Hraj pizzicato tóny <u>C G A<sub>b</sub> B<sub>b</sub> D E<sub>b</sub> F A</u></p> <p>Rytmicky uvolněně, delší pauzy mezi jednotlivými tóny nebo skupinami tónů</p> 		
VLA	<p>Hraj pizzicato tóny <u>C G A<sub>b</sub> B<sub>b</sub> D E<sub>b</sub> F A</u></p> <p>Rytmicky uvolněně, delší pauzy mezi jednotlivými tóny nebo skupinami tónů</p> 		
VCL	<p>Hraj pizzicato tóny <u>C G A<sub>b</sub> B<sub>b</sub> D E<sub>b</sub> F A</u></p> <p>Rytmicky uvolněně, delší pauzy mezi jednotlivými tóny nebo skupinami tónů</p> 		

BLOK	23	24	25
ČAS	9:00 (9:20)	9:20 (9:40)	9:40 (10:00)
VN I		<p>První tón hrané skupiny je vždy <b>d</b></p> <p>Pořadí tónů <b>d a b<math>\flat</math></b>, hraj náhodně</p>	
VN II		<p>První tón hrané skupiny je vždy <b>g</b></p> <p>Pořadí tónů <b>g d e<math>\flat</math></b>, hraj náhodně</p>	
VLA		<p>První tón hrané skupiny je vždy <b>c</b></p> <p>Pořadí tónů <b>c g a<math>\flat</math></b>, hraj náhodně</p>	
VCL		<p>TACET</p>	

BLOK	26	27	28
ČAS	10:00 (10:20)	10:20 (10:40)	11:40 (11:00)
VN I	<p><i>Glissando</i> z předchozího bloku</p>	<p>Upřednostňuj tóny <u>C#</u> <u>E</u> <u>F#</u> <u>B</u></p>	
VN II	<p><i>Glissando</i> z předchozího bloku</p>	<p>Upřednostňuj tóny <u>C#</u> <u>E</u> <u>F#</u> <u>B</u></p>	
VLA	<p>Hraj nezávisle</p>	<p>Upřednostňuj tóny <u>C#</u> <u>E</u> <u>F#</u> <u>B</u></p>	
VCL		<p>Upřednostňuj tóny <u>C#</u> <u>E</u> <u>F#</u> <u>B</u></p>	